



megaline LOGIK8 PANEL ADAS

ALINEACIÓN DE RUEDAS
CCD EN PARED INTEGRADA
CON SISTEMA ADAS-READY
PARA COCHES Y VEHÍCULOS
COMERCIALES LIGEROS



La amplia gama de alineadores de ruedas que ofrece Hofmann Megaplan proporciona una solución eficaz para medir la alineación de las ruedas de coches y vehículos pesados. Los sistemas de alineación de ruedas Hofmann Megaplan son de alta tecnología y generan rápidamente resultados extremadamente precisos y fiables.



Los paneles disponen de bandejas funcionales para guardar tabletas y ganchos además de soportes resistentes para abrazaderas, bloqueo de frenos y bloqueo de dirección. El toughpad y los sensores se recargan por cable una vez colocados en los paneles. Ninguna necesidad de desmontar las baterías en beneficio de la comodidad de trabajo.



Nuevos enganches patentados Monkeys para soporte al neumático para ruedas de 22" a 35". Se caracterizan por un montaje excepcionalmente rápido y una adherencia perfecta del neumático en los tres puntos.

megaline



**ADAS
SYSTEM
KIT**

Completo con kit de integración con los sistemas ADAS

La alineación se completa con un kit que facilita la integración perfecta con cualquier estructura ADAS disponible en el mercado para la calibración de sistemas avanzados de asistencia al conductor. La alineación CCD detecta la inclinación y el centrado del soporte del panel con respecto al ángulo de empuje del vehículo, mientras que un software, muy sencillo, proporciona las indicaciones para un posicionamiento rápido y preciso, requisito indispensable para el ajuste óptimo de todos los sensores del vehículo.



**ACCURATE
MEASUREMENTS**

Mediciones exactas

La tecnología de sensores CCD (Charged Coupled Device) permite obtener una medición rápida y exacta de los rincones característicos de coches y vehículos comerciales ligeros. Los detectores montan baterías de litio, caracterizadas por una larga duración de la carga, que no sufren del efecto memoria y pueden recargarse en cualquier momento. El acelerómetro MEMS (Micro Electro-Mechanical System), junto con las cámaras CCD, permite adquirir los ángulos característicos de las ruedas y medir la inclinación de los detectores a lo largo de los dos ejes principales (nivel y curvatura). Los detectores se montan en los innovadores pinzas 3 puntos MONKEYS para ruedas de 22" a 35" que garantizan una velocidad de montaje sin precedentes.



**TOUGH
PAD**

Toughpad

El software se maneja cómodamente a través de un toughpad con pantalla táctil de 10" y una estructura muy robusta, resistente al agua y al polvo, con una tapadera de goma a prueba de roturas. El toughpad es compatible con el sistema operativo Windows 10 y la conexión al Wi-Fi, lo que garantiza una facilidad de uso ideal incluso durante las operaciones que se realizan debajo del coche. Se completa con imanes traseros para fijarlo cómodamente a la plataforma durante las operaciones de trabajo.

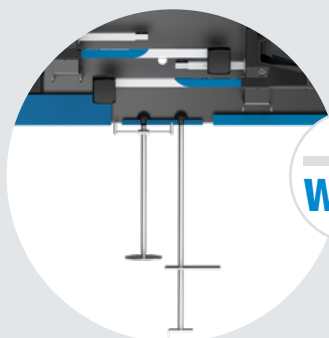

**ON
WALL**

Solución ahorra espacio

La estructura, formada por dos paneles fijados a la pared, permite trabajar en la alineación de las ruedas de los vehículos, maximizando el espacio de trabajo incluso en talleres pequeños. Los dos paneles independientes también pueden colocarse en paredes opuestas para ofrecer la máxima flexibilidad de instalación. Cada operación se gestiona totalmente a través de una tableta que se comunica con los sensores mediante Bluetooth, lo que garantiza una calidad constante en la transmisión de datos.

Base de datos actualizada

La base de datos, que se actualiza trimestralmente, contiene más de 55.000 modelos y sus especificaciones. Las actualizaciones del software y la base de datos se realizan automáticamente a través de una conexión a Internet.



Informe de diagnóstico

La página de diagnóstico muestra las mediciones tomadas en el vehículo junto a las especificaciones proporcionadas por la base de datos, resaltando en rojo aquellas mediciones que deben ajustarse. A continuación, la función Audit proporciona un diagnóstico de las posibles molestias durante la conducción derivadas de los valores inadecuados detectados.



Accesorios opcionales

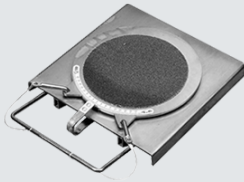

PLATOS AUTO

Par de platos giratorios para coche.



PLATOS PREMIUM

Par de platos giratorios premium para coches completos de espesores.



ABRAZADERAS DE 4 PUNTOS

Juego de 4 abrazaderas de 3 puntos para llantas de 10"-25".

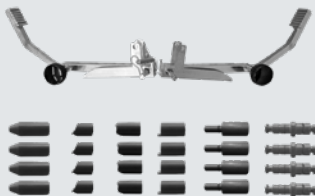

KIT PARA AGARRO EN APOYO

Brazos y grupos de puntas para agarro en apoyo de neumáticos con diámetro externo 22" - 31" (hasta 40" si están equipados con extensiones opcionales).



ABRAZADERAS DE 3 PUNTOS

Juego de 4 abrazaderas autocentrantes de 3 puntos para llantas de 10"-25".

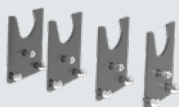

ADAPTADORES DE SOPORTES DE ABRAZADERAS DE 3 PUNTOS

Juego de 4 soportes adicionales para abrazaderas de 3 puntos que se montarán en soportes de abrazadera estándar del panel.

Accesorios en dotación



Dos paneles de pared, toughpad con pantalla de 10", cuatro pinzas de 3 puntos MONKEYS con sensores CCD, pisapapeles, bloqueo de la dirección, software y base de datos de coches, kit ADAS.

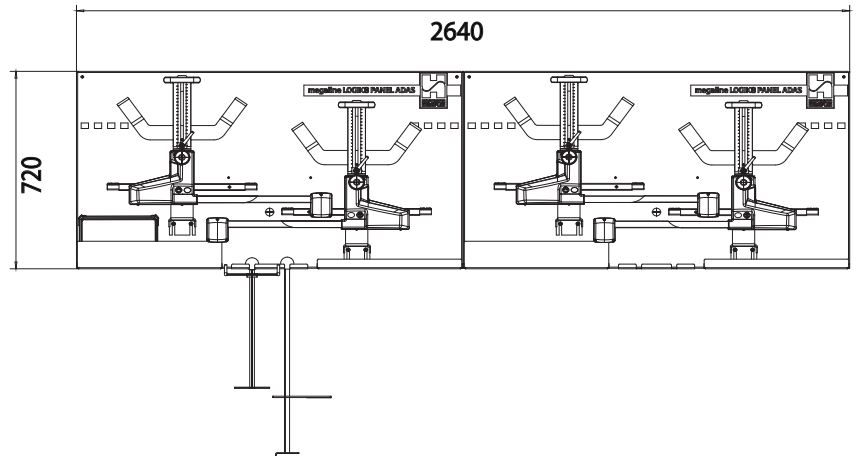
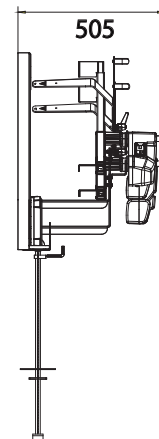

Datos técnicos

Alimentación monofásica

230 VAC monofásico 50/60 Hz

115 VAC monofásico

Peso neto de cada panel

28 kg

Peso neto abrazadera más captador

5 kg

Peso neto total

76 kg



HOFMANN MEGAPLAN GmbH

Hüttenstrasse 7 - 67550 Worms - Germany

T +49 (0)6242 913 6666 - hm-mail@hofmann-megaplan.com

www.hofmann-megaplan.com