



megamount 2-56TS

SMONTAGOMME UNIVERSALE COMPLETAMENTE AUTOMATICO PER RUOTE DI VEICOLI PESANTI FINO A 56"



Autocentrante

L'autocentrante, montato sul braccio mandrino mobile, ha 4 griffe con capacità di bloccaggio da 14" a 42". La capacità di bloccaggio può essere aumentata fino a 56" usando le apposite prolunghe opzionali. 15 punti di serraggio delle griffe garantiscono un bloccaggio perfetto di qualsiasi tipo di cerchio. Il mandrino ha due velocità di rotazione in due direzioni.

Braccio operante

Il braccio porta-utensili è regolabile in direzione e inclinazione e permette, con un semplice movimento, il cambio dell'utensile durante le operazioni di stallonatura, estrazione e montaggio del pneumatico. Sistema di bloccaggio in due diverse posizioni e possibilità di lavorare a disco libero con minore sforzo per l'operatore e maggiore velocità di esecuzione.

Il braccio operante scorre lungo il carrello porta-utensili per posizionarsi sul lato esterno e interno del cerchio.

Centralina comandi

La macchina è dotata di una centralina di controllo mobile a bassa tensione, facilmente trasportabile all'interno dell'area di lavoro. La disposizione razionale di leve di comando, pulsanti e pedali impedisce all'operatore di commettere accidentalmente errori operativi. Dotata di funzione stand-by e pulsante di emergenza. Disponibile in due versioni: con connessione cablata e wireless.

Dotazione standard



Leva



Pinza

Accessori opzionali



4 prolunghe griffe
(fino a 56")



Anello di protezione per cerchi in lega da 22,5"



Set di 4 protezioni in plastica per cerchi in lega



Pinza per cerchi in alluminio

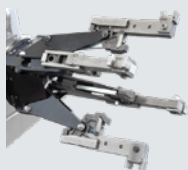

Kit adattatori per ruote Caterpillar

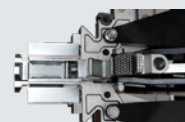

Adattatore per foro interno 100 mm
(1 pz)



Premitallone pneumatico

Versioni a richiesta

Versione a 230V / 50 Hz / trifase

Versione a 230V / 60 Hz / trifase

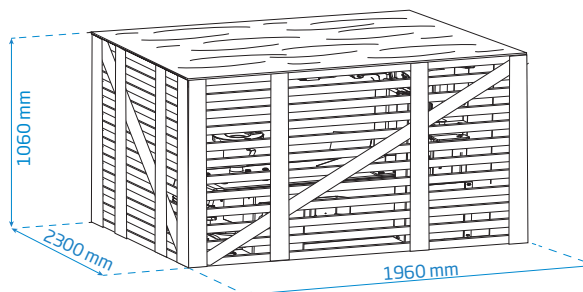
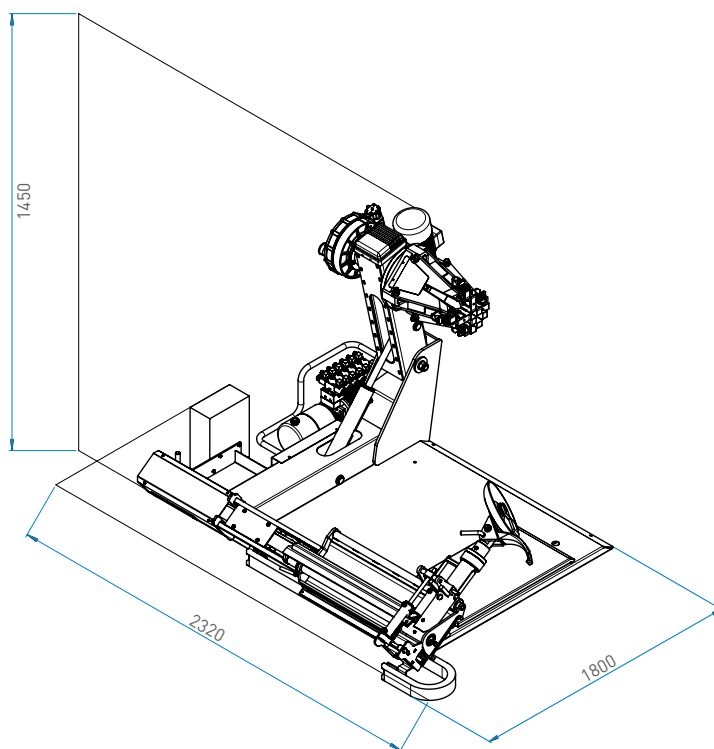

Dati tecnici

Capacità di serraggio	14" ÷ 42" (14" ÷ 56" ext.)
Diametro massimo ruota	2300 mm (91")
Larghezza max. ruota	1300 mm (52")
Peso massimo ruota	2000 kg
Potenza massima stallonatore	25.000 N
Velocità di rotazione	4.5 - 9 rpm
Motore trifase	2.2 - 3 kW (2 hp)
Alimentazione	400V/3/50Hz
Peso netto	905 kg



HOFMANN MEGAPLAN GmbH
Hüttenstrasse 7 - 67550 Worms - Germany
T +49 (0)6242 913 6666
hm-mail@hofmann-megaplan.com
www.hofmann-megaplan.com

AGHS21110