



megaspin 630

ÉQUILIBREUSE
NUMÉRIQUE
AUTOMATIQUE
POUR ROUES
JUSQU'À 200 KG

AUTO
SENSE

LASER
LINE

↑
LIFTING
SPINDLE
↓



Les nouvelles équilibruses pour camion ont été développées en accordant une attention particulière à la sécurité de l'opérateur et à la facilité d'utilisation sans négliger l'ergonomie et l'innovation technologique.

Panneau numérique

Panneau numérique avec interface simple et intuitive. Le logiciel prend en charge différents programmes de correction utiles à l'opérateur, tels que: Split, pour cacher les masses derrière les rayons, OPT (optimisation du balourd) et ALU pour des positions de correction infinies avec des masses adhésives.

Porte-masses spacieux

Le porte-masses réalisé avec une impression rotative a été imaginé en détail pour permettre à l'opérateur de tirer le meilleur parti de tout l'espace disponible. Les compartiments prévus à cet effet permettent de placer en toute sécurité des pinces, des contrepoids, des cônes, etc...

megaspin 630



megaspin



megaspin 630

ÉQUILIBREUSE NUMÉRIQUE
AUTOMATIQUE POUR ROUES
JUSQU'À 200 KG



Sonar AUTONSENSE

Les dimensions des roues à équilibrer sont acquises au moyen d'une jauge automatique qui mesure la distance et le diamètre des jantes jusqu'à 32", et par Sonar AUTONSENSE, qui détermine la largeur des jantes en fer.

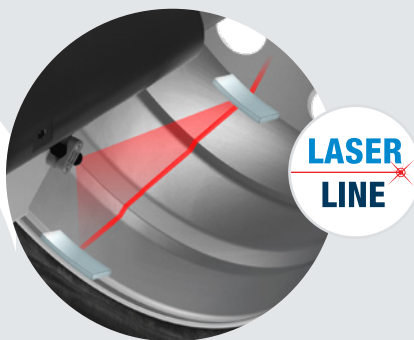

Ligne laser

Les masses adhésives de correction sont positionnées avec une extrême précision grâce à la ligne laser à 6 heures qui indique le point d'application de la masse et au frein électrique qui permet de bloquer la roue en position de correction.

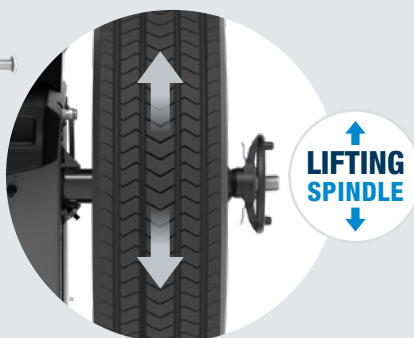

LIFTING SPINDLE

Élévateur intégré

L'arbre de broche innovant qui monte et descend agit comme un élévateur intégré dans le corps de la machine, facilitant l'opérateur lors du chargement et du déchargement de la roue. En effet, la roue est chargée sans effort grâce au chariot coulissant le plus bas du marché (59 mm) et se bloque lorsqu'elle est encore au sol, garantissant un centrage parfait dans des conditions de sécurité totale pour l'opérateur.

Accessoires standards



Fourniture standard composé par collier de serrage rapide, avec bague, pince-marteau, poids de 300 g et jauge de largeur

Accessoires en option



IV/V CONES-GG-G40 KIT

Pour centrer des jantes de poids lourds et d'autobus avec un trou central de \varnothing 202/221/281 mm. Comprend un disque entretoise G40 + bague GG

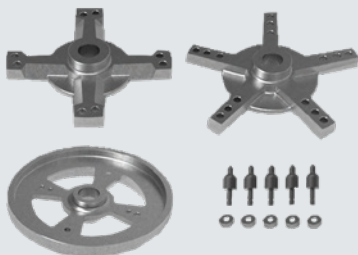

SR215

Pour des jantes à 8 trous de \varnothing 275/285,75 mm et avec 10 trous de \varnothing 225/285,75/335 mm. Equipé de deux crochets (à 5 et 4 bras), d'une bride de centrage, vis et axes

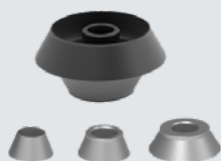

CAR ADAPTOR KIT

Pour des jantes avec un trou central \varnothing 45-194 mm. Composé de 4 cônes

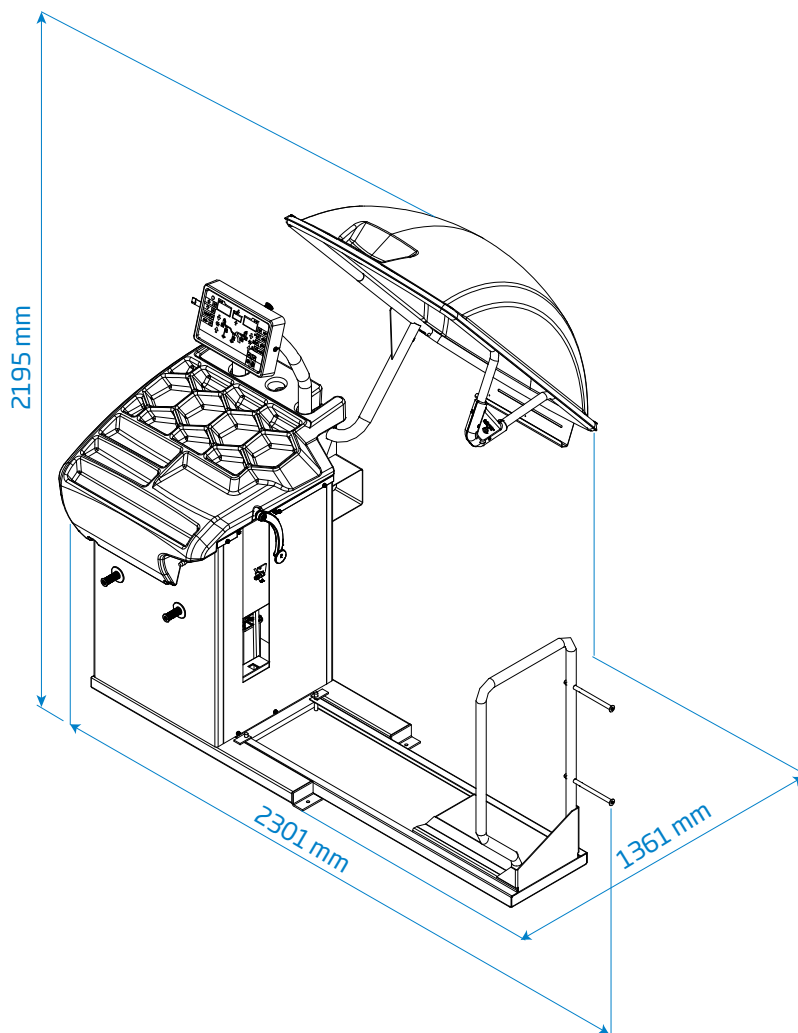

Données techniques

Alimentation monophasée	230V/1ph/50 hz
	115V/1ph/60 Hz
Puissance absorbée	1,1 kW
Puissance absorbée	130 rpm (voiture) / 80 rpm (camion)
Temps de cycle pour roue voiture/camion	8 ÷ 20 s
Incertitude de mesure	± 0.5 g
Définition	1 g pour voiture / 10 g pour camion
Bruit Moyen	< 70 dB (A)
Largeur jante programmable	1.5" ÷ 20" / 40 ÷ 510 mm
Diamètre jante programmable	10" ÷ 30" / 265 ÷ 765 mm
Air comprimé min./max.	8 ÷ 12 kg/cm ² / ~ 0.8 ÷ 1.2 MPa
	~ 8 ÷ 12 bar / ~ 120 ÷ 165 psi
Poids max de la roue	200 kg
Diamètre max de la roue	1380 mm
Poids de la machine	230 kg



HOFMANN MEGAPLAN GmbH
Hüttenstrasse 7 - 67550 Worms - Germany
T +49 06242 913 6666 - hm-mail@hofmann-megaplan.com
www.hofmann-megaplan.com