



# megamount 15FS/15

DÉMONTE-PNEUS SEMI-AUTOMATIQUE AVEC CAPACITÉ DE SERRAGE JUSQU'À 24"

HPX  
S

UP to  
24"



megamount 15FS

BEAD  
BREAKER  
UP TO 13"

DOUBLE  
SPEED  
— 2X —

Ligne de démonte-pneus Hofmann Megaplan essentielle mais complète avec tous les dispositifs nécessaires pour permettre à l'opérateur de travailler facilement sur tous les types de roues. Le plateau à centrage automatique intelligemment conçu et le pédalier extractible sont standards pour tous les modèles.

Démonte-pneus semi-automatique équipé d'un mât horizontal à drapeau orientable latéralement. Le blocage de la tige verticale se fait au moyen d'un levier tandis qu'un bouton fonctionnel permet de positionner l'outil latéralement par rapport à la jante. Des accessoires appropriés sur demande étendent la possibilité de travailler même sur des roues avec des jantes de 3.6 à 22".



megamount 15

# megamount 15FS / 15

DÉMONTE-PNEUS SEMI-AUTOMATIQUE AVEC CAPACITÉ DE SERRAGE JUSQU'À 24"

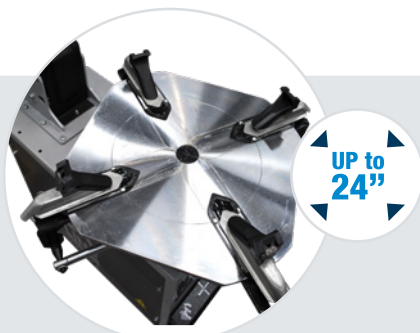

UP to  
24"

## Capacité de serrage jusqu'à 24"

Le plateau à centrage automatique robuste de forme carrée a une capacité de blocage de 10" à 24" et se caractérise par un système de blocage à griffes opposées avec des cylindres de 80 mm de diamètre qui s'adaptent à tous les types de jantes. La forme du plateau est étudiée pour faciliter le détalonnage du deuxième flanc.



BEAD  
BREAKER  
UP TO 13"

## Détalonneur jusqu'à 13"

Détalonneur ergonomique qui permet de travailler sur des roues jusqu'à 13" de large.

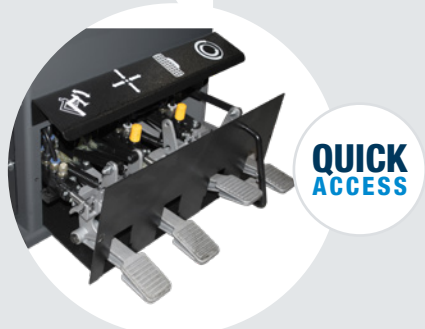

QUICK  
ACCESS

## Accès facilité

Pédalier amovible pour faciliter l'assistance technique, réducteur robuste, limiteur de pression de gonflage conforme aux normes CE de série et déjà préparé au raccordement du pistolet.

## Système de double rotation

Moteur à double rotation dans le sens horaire et anti-horaire et à double vitesse. Moteur 400 V/50-60 Hz/3 ph.

DOUBLE  
SPEED  
— 2X —



HPX  
S

## DISPOSITIF D'AIDE HPX-S

Le Megamount 15FS est fourni de série de HPX-S. Utile pour travailler sur des pneus Run-Flat et UHP particulièrement durs et de grandes dimensions.

## Équipement standard



Levier lève-talons



kit de protecteurs en plastique

## Accessoires sur demande



HPX-5 (pour Megamount15)



Pistolet de gonflage



Levier WDK



Pince Run Flat



Système de changement de tête rapide, composé d'adaptateurs et de deux têtes de montage (une en plastique et une pour les bâtons débordants)

### Per roues de moto:



kit complet de 4 griffes pour roues de moto avec des jantes de 6"-23"



Tête de montage pour roues scooter avec jantes de 8"



Palette détalonneur pour roues de moto

**Version moteur triphasé :** 0.8 - 1.1 kW 400V/50-60 Hz/3ph (2 vitesse) - 7-14 rpm

## Versions sur demande

**Version à une vitesse:** 0.75 kW 230V/50Hz/1ph - 7 rpm

**Version à une vitesse:** 0.75 kW 230V/60Hz/1ph - 7 rpm

**Version à une vitesse:** 0.75 kW 110V/60Hz/1ph - 7 rpm

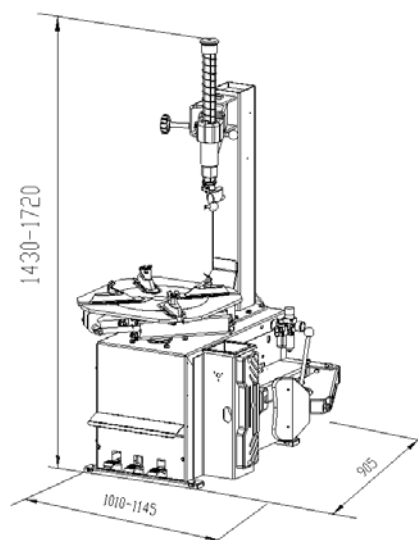

## Données techniques

Capacité de serrage	10" - 24"
Serrage externe	10" - 22"
Serrage interne	12" - 24"
Diamètre maxi roue	1000 mm (39.5")
Largeur maxi roue	330 mm (13")
Force décolleur	3000 kgf
Vitesse de rotation	7-14 rpm (7 rpm 1ph)
Moteur triphasé	0.8 - 1.1 kW
Pression de service	10 bar (145 psi)
Niveau sonore	< 70 ± 3 dB (A)
Poids net	230 kg
Dimensions emballage	760 x 975 x 950 mm



**HOFMANN MEGAPLAN GmbH**  
Hüttenstrasse 7 - 67550 Worms - Germany  
T +49 (0)6242 913 6666 - hm-mail@hofmann-megaplan.com  
[www.hofmann-megaplan.com](http://www.hofmann-megaplan.com)