



megamount 15FS/15

SMONTAGOMME
SEMI-AUTOMATICO
CON CAPACITÀ
DI BLOCCAGGIO
FINO A 24"

HPX
S

UP to
24"



megamount 15FS

BEAD
BREAKER
UP TO 13"

DOUBLE
SPEED
— 2X —

Linea di smontagomme Hofmann Megaplan essenziale ma completa di tutti i dispositivi necessari per consentire all'operatore di lavorare facilmente su tutti i tipi di ruote. Il piatto autocentrante, intelligentemente progettato, e la pedaliera estraibile sono standard per tutti i modelli.

Smontagomme semiautomatico dotato di palo a bandiera orientabile lateralmente. Il blocco dell'asta verticale avviene tramite leva mentre una funzionale manopola consente di posizionare l'utensile lateralmente rispetto al cerchio. Opportuni accessori a richiesta ampliano la possibilità di lavorare anche su ruote con cerchi da 3,6 a 22".



megamount 15

megamount

megamount 15FS / 15

SMONTAGOMME SEMI-AUTOMATICO CON CAPACITÀ DI BLOCCAGGIO FINO A 24"



Capacità di bloccaggio fino a 24"

Il robusto piatto autocentrante ha una capacità di bloccaggio da 10" a 24" ed è caratterizzato dal sistema di bloccaggio a griffe contrapposte con cilindri di 80 mm di diametro, che garantisce un serraggio ottimale su tutti i tipi di cerchio. La forma del piatto è tale da facilitare lo stallonamento del secondo fianco.



Stallonatore fino a 13"

Stallonatore ergonomico che permette di operare su ruote con larghezza fino a 13".

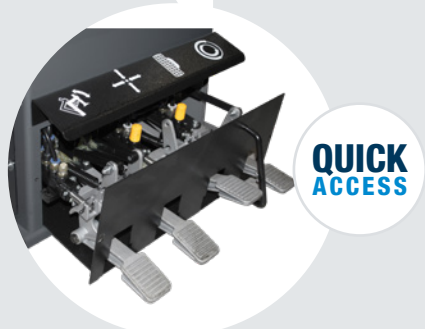

Accesso facilitato

Pedali estraibili, per agevolare l'assistenza tecnica, robusto riduttore, limitatore pressione di gonfiaggio a norme CE di serie e già predisposto al collegamento della pistola di gonfiaggio.

Sistema a doppia rotazione

Motore con doppio senso di rotazione orario e anti-orario e doppia velocità. Motore 400V/50-60Hz/3ph.

**DOUBLE
SPEED**
— 2X —

DISPOSITIVO DI AIUTO HPX-S

Il *megamount15FS* è fornito con braccio d'aiuto HPX-S di serie. Utile per operare su pneumatici Run-Flat e UHP particolarmente duri e di grandi dimensioni.

HPX
S



Accessori standard



Leva



Set di protezioni
in plastica

Accessori opzionali



HPX-5 (per
Megamount15)



Pistola di gonfiaggio



Leva WDK



Pinza Run Flat



Sistema di cambio
rapido testina,
composto da
adattatori e 2 testine
di montaggio (una
in plastica e una per
razze sporgenti)

Per ruote moto:



Set di 4 griffe per
ruote moto con cerchi
da 6"-23"



Testina di montaggio
per ruote scooter
con cerchi da 8"



Paletta
stallonatore
per ruote moto

Versione motore trifase : 0.8 - 1.1 kW 400V/50-60 Hz/3ph (2 speed) - 7-14 rpm

Versioni a richiesta

Versione a velocità singola: 0.75 kW 230V/50Hz/1ph - 7 rpm

Versione a velocità singola: 0.75 kW 230V/60Hz/1ph - 7 rpm

Versione a velocità singola: 0.75 kW 110V/60Hz/1ph - 7 rpm

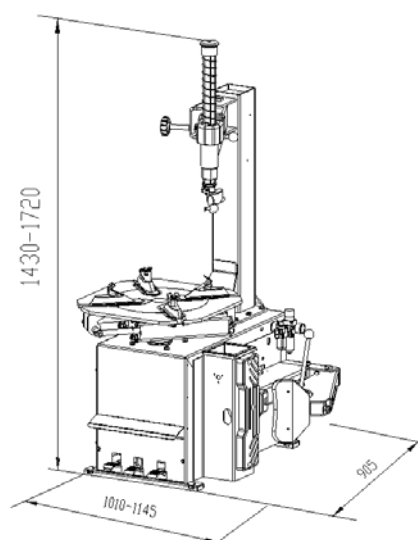

Dati tecnici

Capacità di bloccaggio	10" - 24"
Bloccaggio esterno	10" - 22"
Bloccaggio interno	12" - 24"
Diametro massimo ruota	1000 mm (39.5")
Larghezza massima ruota	330 mm (13")
Forza stallonatore	3000 kgf
Velocità di rotazione	7-14 rpm (7 rpm 1ph)
Potenza motore trifase	0.8 - 1.1 kW
Pressione di esercizio	10 bar (145 psi)
Livello di rumorosità	< 70 ± 3 dB (A)
Peso netto	230 kg
Dimensioni imballo	760 x 975 x 950 mm



HOFMANN MEGAPLAN GmbH
Hüttenstrasse 7 - 67550 Worms - Germany
T +49 (0)6242 913 6666 - hm-mail@hofmann-megaplan.com
www.hofmann-megaplan.com