

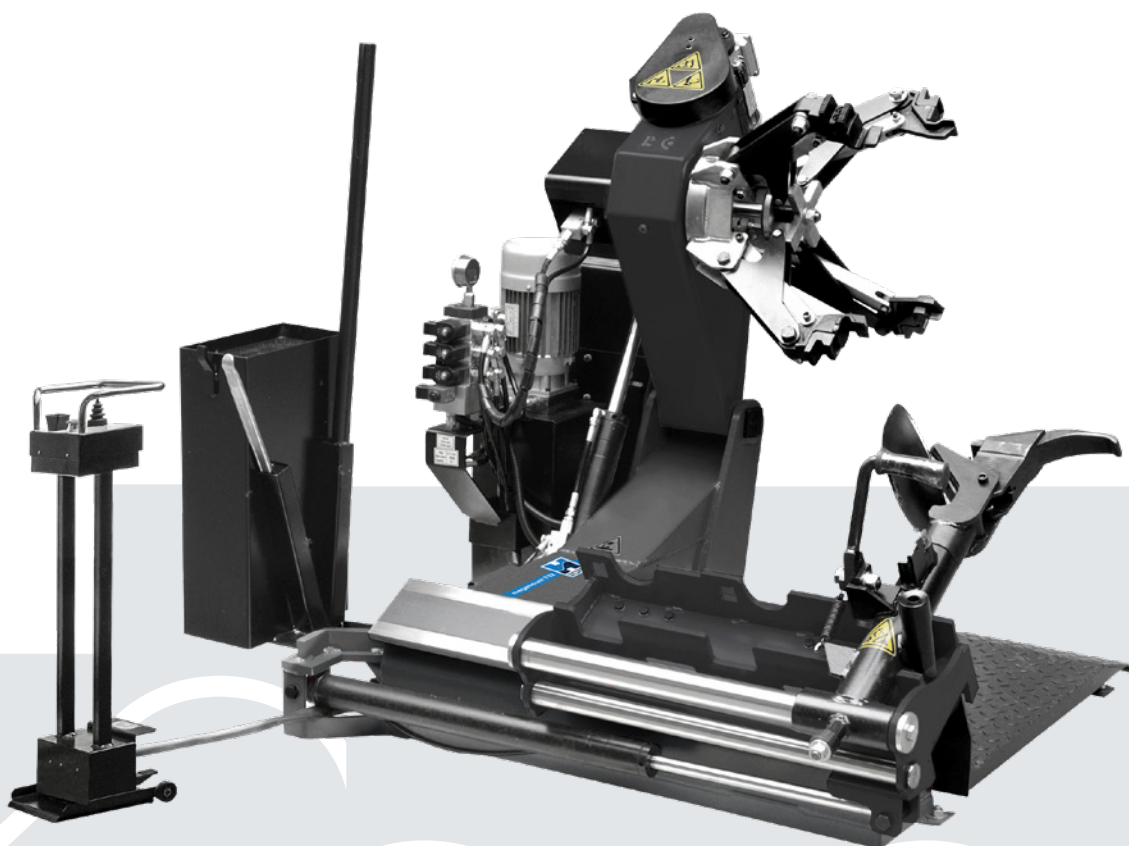

# megamount T32

## DESMONTADORA DE NEUMÁTICOS ELECTROHIDRÁULICA UNIVERSAL PARA RUEDAS DE CAMIONES Y AUTOBUSES 13"- 27"



### Autocentrante

El autocentrante montado en el brazo mandril móvil, tiene 4 abrazaderas con capacidad de bloqueo de 13" a 27". Los 5 puntos de apriete de las abrazaderas aseguran un bloqueo perfecto para cualquier tipo de llanta. El mandril tiene dos velocidades de rotación en dos direcciones.

El mandril autocentrante funciona a través de un circuito hidráulico de alta presión ajustable hasta 130 bar que permite actuar en todas las tipologías de llantas de hierro y aleación.

### Brazo de operaciones

El brazo porta-herramientas puede ajustarse en dirección e inclinación y permite, con un movimiento simple, cambiar la herramienta durante las operaciones de destalonado, extracción y montaje del neumático.

El sistema de desbloqueo rápido asegura facilidad y velocidad durante el cambio operativo. El movimiento del brazo es manual.

El brazo que trabaja se desliza manualmente a lo largo del carro porta-herramientas en tres posiciones de trabajo diferentes.

### Unidad de control

La máquina dispone de una centralita de control móvil de baja tensión, que se transporta con facilidad dentro del área de trabajo.

La disposición racional de palancas de mando, pulsadores y pedales impide al operador que ocurran, de forma accidental, posibles errores operativos.

## Accesorios en dotación



Palanca



Palanca para  
ruedas de camión



Pinza

## Accesorios opcionales

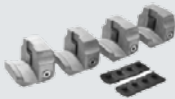

Kit protecciones  
para llantas de  
aleación 4 piezas



Protección de anillo  
281 mm para llantas  
de aleación de 22,5"



Pinza para llantas  
de aleación

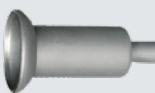

Rodillo para rueda  
tubeless

**Versión motor trifásico:** 1.3 - 1.8 kW 400V/50 Hz/3ph (2 speed) 4.5-9 rpm

## Versiones por encargo

**Versión motor trifásico:** 1.3 - 1.8 kW 400V/60 Hz/3ph (2 speed)

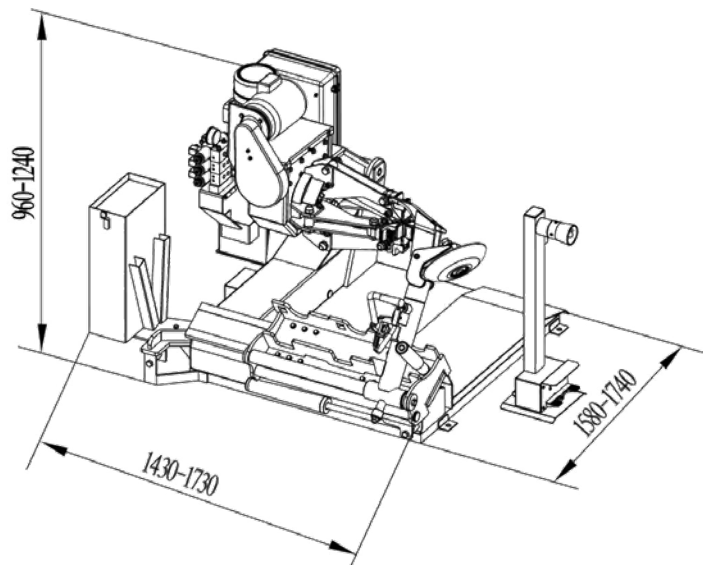

## Datos técnicos

Capacidad de anclaje	13" - 27"
Peso max. rueda	1500 Kg
Ancho max. rueda	780 mm (30,5")
Diámetro max. ruota	1600 mm (63")
Motor unidad hidraulica	1.5 kW
Motor mandrin	1,3 - 1,8 kW
Pression de servicio	0÷130 bar
Foerza destalonador	1865 kgf
Peso bruto	630 kg
Dimensiones embalaje	1500x1600x1050 h mm



**HOFMANN MEGAPLAN GmbH**  
Hüttenstrasse 7 - 67550 Worms - Germany  
T +49 (0)6242 913 6666 - hm-mail@hofmann-megaplan.com  
[www.hofmann-megaplan.com](http://www.hofmann-megaplan.com)