



# megamount 25

HALBAUTOMATISCHES  
REIFENMONTIERGERÄT  
MIT SPANNBEREICH  
BIS 25"

HPX  
S

UP to  
25"

BEAD  
BREAKER  
UP TO 13"

SINGLE  
SPEED



Die neueste Generation der in Italien entwickelten und gefertigten Hofmann Megaplan Teller-Reifenmontiergeräte ermöglicht eine problemlose Bearbeitung aller gängigen Reifentypen. Zentrale Merkmale wie der vollautomatische Betrieb, der intelligente, selbstzentrierende Spannteller und die abnehmbare Pedaleinheit gehören bei allen Modellen zur Standardausstattung.

Halbautomatisches  
Reifenmontiergerät mit  
schwenkbarem Arm,  
geeignet zur Installation  
auch in Werkstätten mit  
begrenztem Platz.  
Perfekte Kombination aus  
Ergonomie, Zuverlässigkeit  
und erschwinglichem Preis.



megamount

# megamount 25

HALBAUTOMATISCHES  
REIFENMONTIERGERÄT MIT  
SPANNBEREICH BIS 25"



UP to  
25"

## Spannbereich bis 25"

Der robuste, selbstzentrierende quadratische Spannteller besitzt einen Spannbereich von 10" bis 25" und arbeitet mit einem über Druckluftzylinder mit 75 mm Durchmesser angetriebenen Spannsystem, das dank seiner gegenläufigen Spannklaue mit Zahnprofil eine optimale Aufspannung aller gängigen Felgentypen auch an der Radinnenseite gewährleistet.



BEAD  
BREAKER  
UP TO 13"

## Reifenabdrücker für Reifenbreiten bis 13"

Ergonomischer Reifenabdrücker für die Bearbeitung von Rädern mit einer Reifenbreite von bis zu 13". Die Betätigung durch einen doppelt wirkenden Zylinder verstärkt seine Druckkapazität.

## Motor mit einer Geschwindigkeit

400V/3/50-60 Hz Motor mit Einzeldrehzahl und fußpedalgesteuerten.

Die seitliche Position des Pedals ermöglicht es dem Bediener, bequem an der Seite der Maschine zu arbeiten, besonders praktisch, wenn ein Reifenwechsler mit einem Schwenkarm verwendet wird

SINGLE  
SPEED



## MONTAGEHILFE HPX-S (OPTION)

Die megamount 25 kann optional mit dem Hilfsarm HPX-S integriert werden.

Empfohlen für besonders harte und große Run-Flat- und UHP-Reifen.

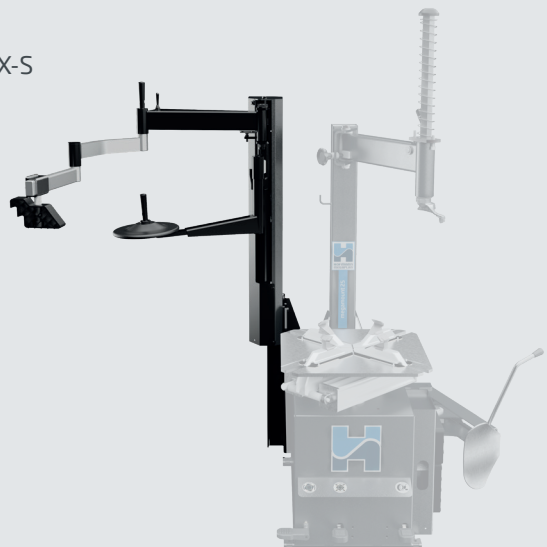

## Standard Zubehörteile



Hebel



Frontschutz  
Montagekopf (x2)



Unterschutz  
Montagekopf (x2)

## Optionszubehörteile



Ausziehbarer Wulstdrücker  
mit Ziehsystem



Reifenfüllpistole



Befüllungs-Kit  
(nür in der Version mit  
Fußpedalbefüllung  
verfügbar)



Spannklausensatz für  
Motorradfelgen 14" ÷ 24"



Spannklausensatz für  
Motorrollerfelgen 8" ÷ 14"



Montagehebel-  
Alufelgenschutz



Abdrückschaufelschutz



Satz Spannklaunen-  
Alufelgenschutz  
(4 Stk)



Radheber



Rollbrett

## Ausführungen auf Anfrage

**Version Pedalbetätigte Reifenbefüllung:** mit Druckmesser und Fülldruckbegrenzung nach CE-Norm

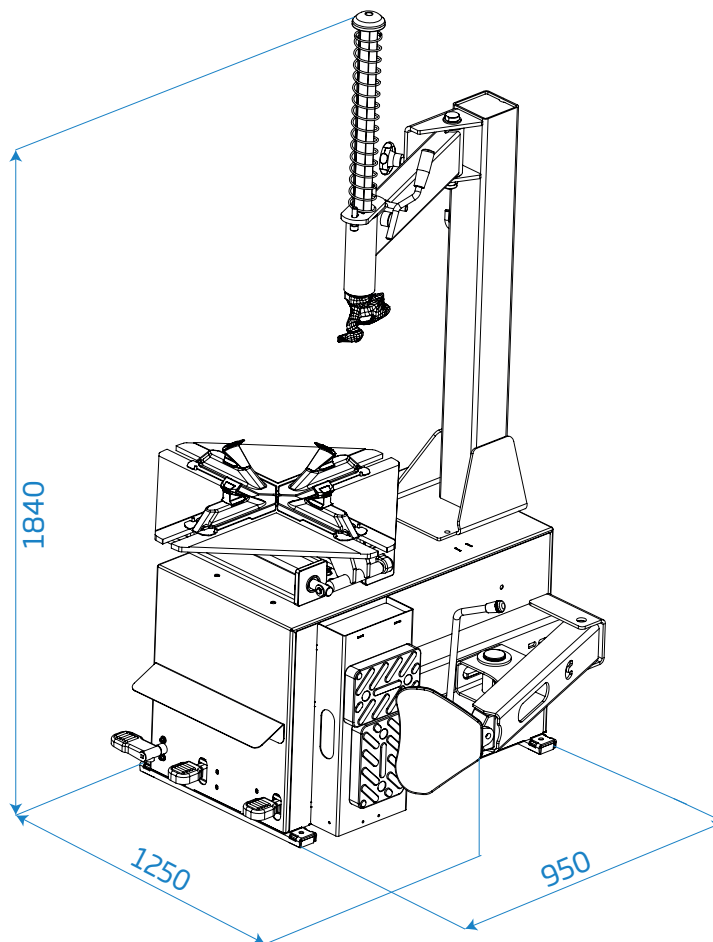

## Technische Daten

Spannbereich	10" ÷ 25" (min ÷ max)
Einspannen innen	12" - 25"
Einspannen aussen	10" - 22"
Maximaler raddurchmesser	1030 mm (40.5")
Maximale radbreite	330 mm (13")
Abdrückkraft	12750 N
Drehstrommotor	0.55 kW 400V - 50/60 Hz
Drehgeschwindigkeit	7 rpm (3ph - 1 stufing)
Betriebsdruck	10 bar (145 psi)
Sonore geräuschpegel	< 70 ± 3 dB (A)
Nettogewicht	180 kg



**HOFMANN MEGAPLAN GmbH**  
Hüttenstrasse 7 - 67550 Worms - Germany  
T +49 (0)6242 913 6666  
hm-mail@hofmann-megaplan.com  
www.hofmann-megaplan.com

AGHS34150