

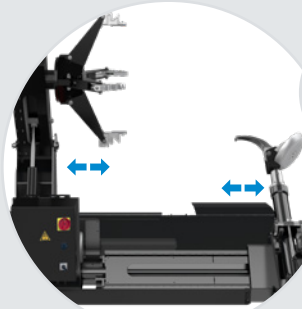

megamount DUO

DESMONTADORA DE NEUMÁTICOS SUPER-AUTOMÁTICA CON DOBLE CARRO PARA RUEDAS DE VEHÍCULOS PESADOS HASTA 60"



DOUBLE
CARRIAGE
SYSTEM



Autocentrante

El autocentrante montado en el brazo mandril móvil, tiene 4 abrazaderas con capacidad de bloqueo de 11" a 46". La capacidad de bloqueo puede ser aumentada hasta 60" utilizando las extensiones correspondientes y opcionales. La forma especial de las mordazas con 4 ranuras y los brazos extendidos de 750 mm garantizan una sujeción perfecta de cualquier tipo de llanta. Rodamientos de teflón integrados de serie en el soporte vertical. Dos velocidades de rotación en dos sentidos. El mandril autocentrante funciona a través de un circuito hidráulico de alta presión ajustable hasta 150 bar que permite actuar en todas las tipologías de llantas de hierro y aleación.

Sistema de doble carro

Los carros del brazo portaherramientas y del mandril tienen movimientos de desplazamiento izquierda-derecha totalmente independientes para facilitar las operaciones de montaje de ruedas, incluso en ruedas de gran tamaño. Ambos movimientos son de doble velocidad. La elevación y la rotación del brazo portaherramientas son totalmente automáticas. El brazo sobredimensionado con un diámetro de 100 mm (el mayor de su categoría) garantiza la máxima resistencia en todas las situaciones, mientras que la posibilidad de bajar la garra de la herramienta amplía el área de trabajo.

Unidad de control

La máquina dispone de una centralita de control móvil de baja tensión, que se transporta con facilidad dentro del área de trabajo. La disposición racional de palancas de mando, pulsadores y pedales impide al operador que ocurran, de forma accidental, posibles errores operativos. Dispone de función espera y pulsador de emergencia estándar. Disponible en tres versiones: con conexión por cable (estándar), con mandos por radio y con mandos aéreos. Selector de interruptor de doble velocidad del mandril siempre opcional.

Accesorios en dotación



Palanca



Pinza

Accesorios opcionales



4 extensiones
60 pulgadas



Anillos de
protección para
llantas de aleación
de 22,5"



Pinza para llantas
de aleación

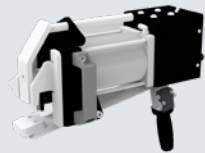

Prensa neumática
para talones

Versiones por encargo

megamount DUO

Versión 230V / 60 Hz / trifásico

Versión 230V / 50 Hz / trifásico

egamount DUO RADIO: con mandos radiocontrolados.

Versión 400V / 50 hz / trifásico

Versión 230V / 60 Hz / trifásico

Versión 230V / 50 Hz / trifásico

megamount DUO K: con controles de aire.

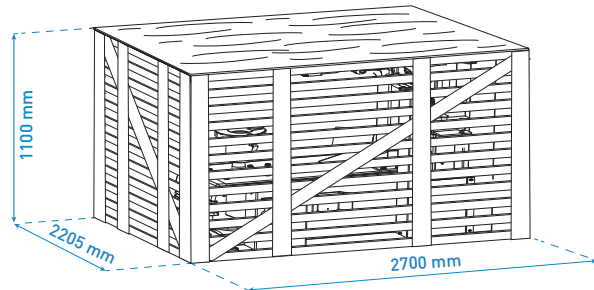
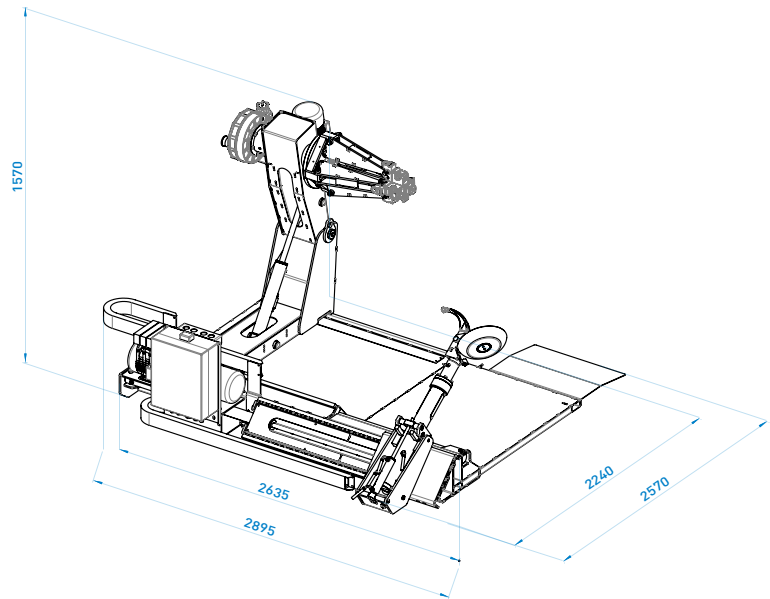

Datos técnicos

Capacidad de anclaje	11" ÷ 46" (11" ÷ 60" ext.)
Diámetro máx rueda	2550 mm (100")
Anchura máx rueda	1500 mm (59")
Peso máxrueda	2300 kg
Potencia máxima destalonador	30.000 N
Velocidad de rotación	4.5 - 9 rpm
Motor trifásico	2.2 - 3 kW (2 hp)
Alimentación	400 V/3/50 Hz (megamount DUO)
Peso neto	1450 kg



HOFMANN MEGAPLAN GmbH
Hüttenstrasse 7 - 67550 Worms - Germany
T +49 (0)6242 913 6666
hm-mail@hofmann-megaplan.com
www.hofmann-megaplan.com

AGHS26160