



megaspin 1300P

LA BALANCEADORA
COMPLETAMENTE AUTOMÁTICA
MÁS RÁPIDA EN EL MERCADO

**3D
LASER
SCAN**

**AUTO
SENSE**

**LASER
POINT
ACCURACY
NO CHECKSPIN**

**SIDE
LASER**

**AVS
SONAR**

HUBMATCH

**OWB
ONE WEIGHT
BALANCING**

6,4"

MEASURING CYCLE



**MEGA
CLAMP**

**AUTOMATIC
POSITIONING**



6,4"

MEASURING CYCLE

En un ciclo de medición único:

- Adquisición automática de las dimensiones de la rueda y los planos de corrección
- Medición del desequilibrio
- Medición runout de la llanta
- Medición runout del neumático
- Direct Matching - Hubmatch®
- One Weight Balancing

megaspin



Pantalla táctil con interfaz muy intuitiva

megaspin 1300P





Introducción datos automático

The 3D Laser Scan, combined with the Auto Sense, measures with high precision the dimensions of any rim profile, without any intervention of the operator.

During the correction phase, the 3D Laser Scan pinpoints the exact position for stick-on weights application inside the rim. Any possible error during the weight positioning is avoided thanks, also, to the electric brake, which locks the wheel into the exact correction position. A led light illuminates the working space inside the rim.



Anti Vibration System

Puesto que las vibraciones de una rueda a menudo no depende tan sólo del desequilibrio, M1300P realiza un análisis exhaustiva de la salida gracias al sistema anti-vibración (AVS). El Sonar AVS, durante el normal lanzamiento de medida, detecta la excentricidad de la rueda con una exactitud de 0,1 mm proporcionando un resultado preciso en pocos segundos. Al mismo tiempo, Hubmatch detecta el punto de máxima excentricidad de la rueda y proporciona al operador simples pasos guiados para reducirla utilizando únicamente la holgura entre orificio de centrado y buje, recuperándola gracias a la gravedad.



Láser a las 12

Dos rayos láser indican la posición exacta a las 12 horas para colocar las pinzas en las llantas de hierro. Los puntos de corrección que se indican exactamente evitan todo tipo de posibilidad de error durante el posicionamiento de los contrapesos.



One Weight Balancing

Al final del lanzamiento de medición, la función One Weight Balancing se activa en automático y sugiere un solo plano de corrección ideal en lugar de dos. El puntero láser indica el punto exacto en el que se puede equilibrar la rueda reduciendo al mínimo el desequilibrio estático y dinámico, utilizando un solo contrapeso. OWB ofrece un ahorro de tiempo de un 30% para el 70% de las ruedas.

Megaclamp - Fijación neumática

La fijación neumática asegura un centrado perfecto de la rueda en el mandril reduciendo los tiempos de montaje.



Posicionamiento automático

El sistema de posicionamiento automático con freno electromagnético en motor DC permite a la rueda pararse mucho más rápidamente en posición de corrección. Al final del lanzamiento de medición, la rueda se para justo en el punto en el que se aplica el contrapeso. Tras haber terminado la corrección del primer rellano, presionar la tecla de reposicionamiento, la rueda se coloca en automático en el segundo punto de corrección.



Accesorios en dotación



SE KIT

Anillo, manguito de cierre rápido SE2, distanciador SE



KIT 3 CONOS

Ø 45 ÷ 110 mm, pinza-martillo y contrapeso de 60 g

Accesorios opcionales

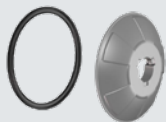

RL CUP Ø 40

Taza de plástico de diámetro grande con anillo de poliuretano de protección

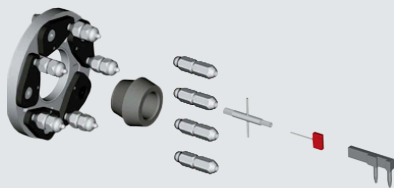

UH20/2 Ø 40

Adaptador universal para ruedas con 3, 4, 5, 6 orificios. Completo con doble cono de centrado posterior para ruedas con/sin orificios centrales

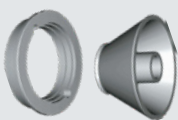

VL/2 CONE + G36 DISC

Kit para ruedas de vehículos comerciales ligeros (con orificio central Ø 97 ÷ 170 mm)

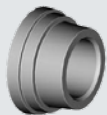

MT2 CONE Ø 40

Cono escalonado de precisión elevada para Porsche - Audi - Opel - Volkswagen - BMW - Smart (Ø 56,5 / 57 / 66,5 / 72,5 mm orificio central)



KIT CENTRADO PSA

Set de 3 casquillos (Ø 58/60/65) + 2 conos (Ø 62 ÷ 68 mm y Ø 54 ÷ 60 mm). desarrollado de acuerdo con especificaciones Peugeot y Citroën

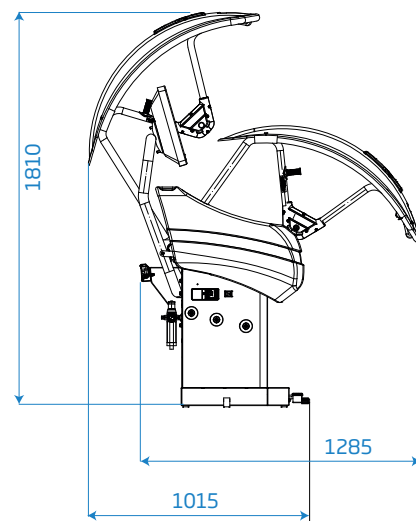
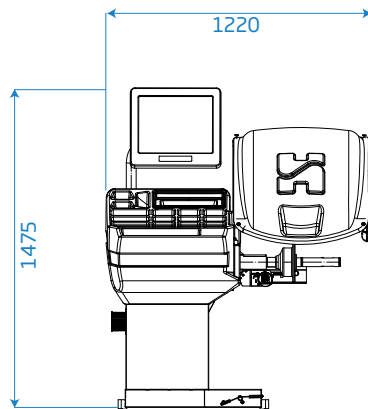

Datos técnicos

Alimentación monofásica

230V/1ph/50 hz

115V/1ph/60 Hz

Potencia absorbida

0.65 kW

Velocidad de equilibrado

100 rpm

Tiempo de ciclo para rueda de 15 kg

4.7 s

Incertidumbre en la medida

± 0.5 g

Resolución

0.5 g

Sonoridad media

< 70 dB (A)

Ancho seleccionable de la llanta

1.5" ÷ 20" / 40 ÷ 510 mm

Diámetro seleccionable

10" ÷ 30" / 265 ÷ 765 mm

Presión mín./máx. de aire comprimido

7 ÷ 10 kg/cm² / ~ 0.7 ÷ 1 MPa
~ 7 ÷ 10 bar / ~ 105 ÷ 145 psi

Peso máximo de la rueda

< 75 kg

Peso de la máquina

170 kg

LEVANTADORES OPCIONALES

Levantadores profesionales con caudal máximo de 80 kg.

Tiempos de trabajo reducidos y centrado correcto de la rueda.



HOFMANN MEGAPLAN GmbH

Hüttenstrasse 7 - 67550 Worms - Germany

T +49 (0)6242 913 6666 - hm-mail@hofmann-megaplan.com

www.hofmann-megaplan.com